

ROLLIERMASCHINE RM 2/35

**EINFACH UND SCHNELL:
FEINSTBEARBEITUNG VON
AUSSENDURCHMESSERN
ZYLINDRISCHER WERKSTÜCKE**



Baublies Rolliermaschine

Die Baublies-Rolliermaschine RM 2/35 wurde zur Feinstbearbeitung des Außendurchmessers zylindrischer Werkstücke in unbegrenzter Länge entwickelt.

Der Werkstückdurchmesserbereich ist variabel; die Bearbeitung erfolgt im Durchlaufverfahren. Dabei lassen sich durch das angetriebene Werkzeug Rautiefen von unter Rz 1 µm erreichen.

Aufgrund ihres ergonomischen Aufbaus und ihrer kompakten Abmessungen ist die Maschine für den flexiblen Einsatz innerhalb des Fertigungsprozesses besonders geeignet.

Die Maschine verfügt über einen Eigenvorschub und kann, in Abstimmung auf die Werkstücke, mit drei Drehzahlstufen gefahren werden.

Besonders komfortabel sind die stufenlose Einstellung des Soll-Durchmessers sowie die leichte Verstellmöglichkeit der Neigung in 30°-Schritten. Dadurch ist die ergonomisch optimale Bedienung der Maschine sicher gestellt.



Leichte Verstellmöglichkeit der Neigung in 30°-Schritten



Das als Sonderzubehör erhältliche Untergestell ermöglicht ein ergonomisches Arbeiten.



Auf Wunsch kann die Maschine mit einer Minimalmengenschmierung ausgestattet werden.

Vorteile auf einen Blick

- Maximale Prozesssicherheit
- Rautiefen Rz bis unter 1 µm
- Maximale Passgenauigkeit
- Sekundenschnelle Bearbeitung
- Flexibel einsetzbares Tischgerät
- Robuster Maschinenrahmen



Rolliermaschine für Außendurchmesser zylindrischer Werkstücke

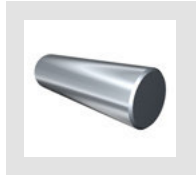

RM 2/35
 \varnothing 2 - 35 mm

Technische Daten Rolliermaschine RM 2/35

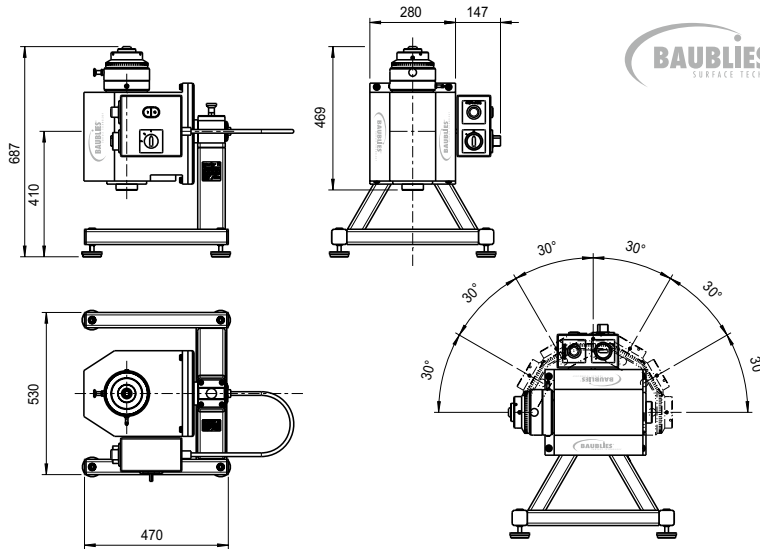

Rolliermaschine RM 2/35

Baublies-Rolliermaschine RM 2/35 zur Feinstbearbeitung von Außendurchmessern zylindrischer Werkstücke im Durchlaufverfahren.

Vorteile

- Maximale Prozesssicherheit
- Rautiefe bis R_z bis unter $1 \mu\text{m}$
- Maximale Passgenauigkeit
- Sekundenschnelle Bearbeitung
- Stufenlose Einstellung des Soll-Durchmessers
- Leichte Verstellmöglichkeit der Neigung in 30° -Schritten
- Einfache und rationelle Handhabung

Rolliermaschine RM 2/35

Bearbeitung	Wellen im Durchlauf
Durchmesserbereich	2 bis 35 mm
Drehzahlen	450/700/1400 U/min
Anschluß	400 V 16 A
Schwenkbereich	180° in 30° Schritten arretierbar
Gewicht	ca. 80 kg

Optionale Werkzeugausstattung

Durchmesser	< 2 bzw. > 35 bis 40 mm
Drehzahl	700 1400 2800 U/min
Minimalmengenschmierung	
Maschinentisch	

Einsatzparameter

Bitte beachten Sie, dass die Angaben Richtwerte darstellen, die für individuelle Fälle angepasst werden müssen.

Aufmaß Werkstück	bis 0,02 mm
Schmierung	Öl
Vorbearbeitung des Werkstückes	Rautiefe bis R_z 15 μm , Toleranz IT8 oder besser
Maximale Härte des Werkstückes	45 HRC